

Primeira edição — IBGE
Primeira impressão — 1987

SINAIS CONVENCIONAIS

Nesta folha considera-se que uma via tenha a largura mínima de 2,5 metros
A cor rosa representa zonas urbanizadas nas quais só aparecem áreas edificadas

- VIAS DE CIRCULAÇÃO**
- ESTRADAS DE RODAGEM
 - Auto-estrada
 - Estrada pavimentada
 - Estrada sem pavimentação
 - Caminho
 - Trilha
 - Perfilho de estrada: federal, estadual
 - ESTRADA DE FERRO
 - Bitola larga
 - Bitola estreita
 - LIMITES
 - Internacional
 - Estadual
 - Intermunicipal
 - Áreas especiais
 - OUTROS ELEMENTOS PLANIMÉTRICOS
 - Linha transmisora de energia: Cerca
 - Linha telefônica e telegráfica
 - Igreja, Escola, Mina
 - Moinho de Vento, Moinho de água
 - Campo de emergência, Farol

- ELEMENTOS ALTIMÉTRICOS**
- Ponto trigonométrico. Referência de nível
 - Ponto astronômico. Ponto barométrico
 - Cota comprovada. Cota não comprovada
 - Superfície deformada. Área
- ELEMENTOS DE VEGETAÇÃO**
- Mata, floresta, cerrado, macega, caatinga
 - Culturas: permanente, temporária
 - Mangue: Salina
 - Arrozal; terreno seco, úmido
- ELEMENTOS DE HIDROGRAFIA**
- Curso d'água intermitente
 - Lago ou lagoa intermitente
 - Brejo ou planalto
 - Repo (água), Nascente
 - Rápidos e cachoeiras grandes, Rápidos e cachoeiras
 - Rocha submersa e a descoberto
 - Molhe e represa; alvenaria e terra
 - Ancoradouro. Rio seco ou de aluvião
 - Recife rochoso

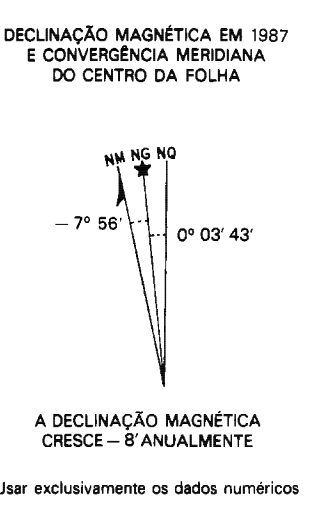
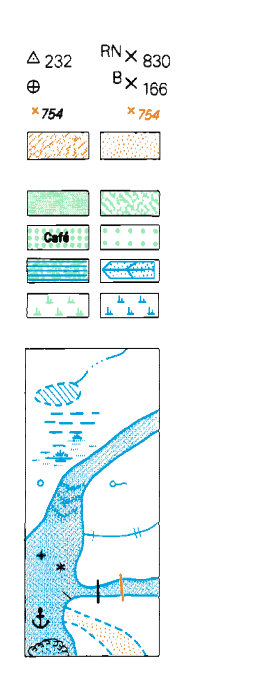

Escala 1:100000

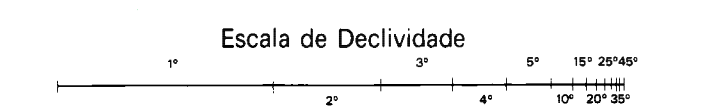

EQUIDISTÂNCIA DAS CURVAS DE NÍVEL: 50 METROS

AS CURVAS MESTRAS ESTÃO REPRESENTADAS EM LINHA GROSSA CONTÍNUA E CORRESPONDEM A CADA 5ª CURVA DE NÍVEL

PROJEÇÃO UNIVERSAL TRANSVERSA DE MERCATOR

DATUM VERTICAL: IMBUTUBA - S. CATARINA
DATUM HORIZONTAL: SAD-69

ORIGEM DA QUILÔMETRAGEM UTM: EQUADOR E MERIDIANO 63° W. GR.
ACRESCIDAS AS CONSTANTES 10000 km E 500 km, RESPECTIVAMENTE

PADRÃO DE EXATIDÃO CARTOGRÁFICA: CLASSE A

EXEMPLO DE OBTENÇÃO DE COORDENADAS PLANAS DE UM PONTO DIFERENTE DA FOLHA COM 100 METROS DE APROXIMAÇÃO

NÃO SE DEVEM TOMAR EM CONTA OS PEQUENOS DEVIOS DE QUALQUER TIPO DE COORDENADAS, SEUS EQUIVOCOS OU SEUS COMPLEMENTOS DE COORDENADAS.

COORDENADAS DO PONTO: 66 54 900

COORDENADAS DO PONTO: 9480 000

COORDENADAS DO PONTO: 408 000

COORDENADAS DO PONTO: 392 000

| | |
|---|---------|
| 1 | 16 |
| 2 | 28 |
| 3 | 72 |
| 4 | 96 |
| 5 | 188 756 |

DIVISÃO ADMINISTRATIVA

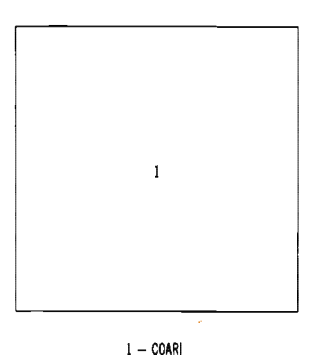

1 — COARI

EXECUÇÃO DAS FASES

| FASES | EXECUTANTES | ANO |
|-----------------|--|------|
| Cobertura Aérea | Força Aérea Brasileira | 1960 |
| Apoio de Campo | | 1964 |
| Restituição | IBGE — DIRETORIA DE GEODÉSIA E CARTOGRAFIA | 1966 |
| Desenho | | 1966 |
| Impressão | IBGE — DA — Centro de Serviços Gráficos | 1967 |

LOCALIZAÇÃO DA FOLHA NA UNIDADE DA FEDERAÇÃO

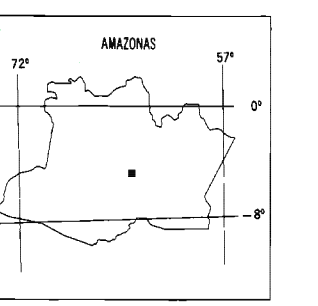

ARTICULAÇÃO DA FOLHA

| | | |
|---------------------|---------------------------|-------------------|
| RO ARUÁ MI-770 | RO UIRUCUI MI-771 | COARI MI-772 |
| RO TANANÁ MI-773 | RO COARI GRANDE MI-771 | RO MANÁ MI-774 |
| MI-843 | MI-844 | MI-845 |

DIREITOS DE REPRODUÇÃO RESERVADOS

A DIRETORIA DE GEODÉSIA E CARTOGRAFIA agradece a gentileza da comunicação de falhas ou omissões verificadas nesta Folha

AV. BRASIL, 15671 — PARADA DE LUCAS
RIO DE JANEIRO — RJ — CEP. 21241