

Primeira edição — IBGE
Primeira impressão — 1985

SINAIS CONVENCIONAIS

Nesta folha considera-se que uma via tenha a largura mínima de 2,5 metros.
A cor rosa representa zonas urbanizadas nas quais só aparecem áreas edificadas.

VIAS DE CIRCULAÇÃO

- ESTRADAS DE RODAGEM
 - Auto-estrada
 - Estrada pavimentada
 - Estrada sem pavimentação
- Caminho
- Trilha
- Perfilho de estrada: federal, estadual
- ESTRADA DE FERRO
 - Brotas largas
 - Brotas estreitas
- LIMITES
 - Internacional
 - Estadual
 - Intermunicipal
 - Áreas especiais
- OUTROS ELEMENTOS PLANIMÉTRICOS
 - Linha transmissora de energia, Cerca
 - Linha telefônica e telegráfica
 - Igreja, Escola, Mina
 - Moinho de Vento, Moinho de água
 - Campo de emergência, Farol

ELEMENTOS ALTIMÉTRICOS

- Ponto trigonométrico, Referência de nível
- Ponto astronômico, Ponto barométrico
- Cota comparada, Cota não comparada
- Superfície deformada, Área

ELEMENTOS DE VEGETAÇÃO

- Mata, Floresta, Cerrado, macega, caatinga
- Culturas: permanentes, temporárias
- Mangue, Salina
- Arrozal; terreno seco, úmido

ELEMENTOS DE HIDROGRAFIA

- Curso d'água intermitente
- Lago ou lagoa intermitente
- Terrano sujeito a inundação
- Brejo ou pantano
- Poço (água), Nascente
- Rajadas e catarratas grandes
- Rajadas e catarratas
- Rocha submersa e a descoberto
- Molhe e represa; alvararia e terra
- Anacardouro, Rio seco ou de aluvião
- Recife rochoso



DECLINAÇÃO MAGNÉTICA EM 1985 E CONVERGÊNCIA MERIDIANA DO CENTRO DA FOLHA

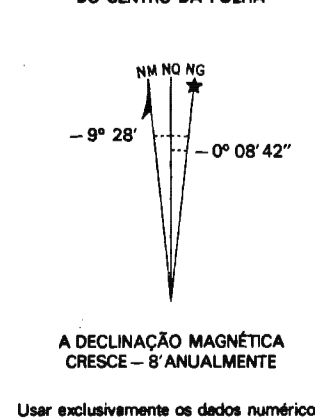

Escala 1:100 000

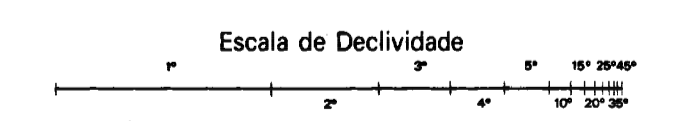

Escala de Declividade

EQUIDISTÂNCIA DAS CURVAS DE NÍVEL: 50 METROS
AS CURVAS NÍVEL ESTÃO REPRESENTADAS EM LINHA GROSSA CONTÍNUA E CONSERVAM A CALDA DA CURVA DE NÍVEL.

PROJEÇÃO UNIVERSAL TRANSVERSA DE MERCATOR
DATUM VERTICAL: INSTÁBIL - S. CATARINA
DATUM HORIZONTAL: SAAD-69

ORIGEM DA QUILOMETRAGEM UTM: "EQUADOR E MERIDIANO 63° W. GR." ACRESCIDAS AS CONSTANTES: 10000 km e 500 km, RESPECTIVAMENTE

92	93	94	95	96
92	93	94	95	96
92	93	94	95	96
92	93	94	95	96

DIVISÃO ADMINISTRATIVA

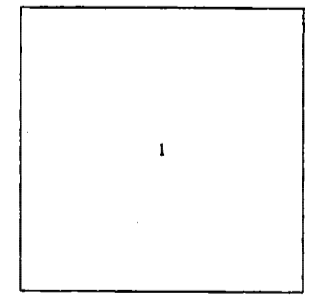

EXECUÇÃO DAS FASES

FASES	EXECUTANTES	ANO
Cobertura Aérea	Aerofoto Cruzeiro S/A	1980
Apoio de Campo		1981
Restituição	IBGE — DIRETORIA DE GEODÉSIA E CARTOGRAFIA	1984
Desenho		1985
Impressão	IBGE — DA — Centro de Serviços Gráficos	1985

LOCALIZAÇÃO DA FOLHA NA UNIDADE DA FEDERAÇÃO

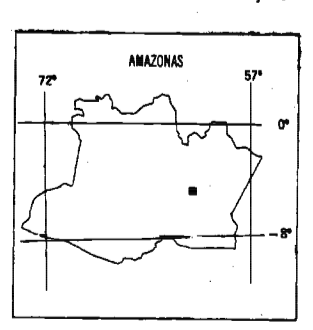

ARTICULAÇÃO DA FOLHA

MI-775	MI-776	MI-777
MI-774	MI-775	MI-776
MI-773	MI-774	MI-775

DIREITOS DE REPRODUÇÃO RESERVADOS
A DIRETORIA DE GEODÉSIA E CARTOGRAFIA agradece a gentileza da comunicação de falhas ou omissões verificadas nesta Folha.
AV. BRASIL, 15671 — PARADA DE LUCAS
RIO DE JANEIRO — RJ — CEP. 21241