

Primeira edição - IBGE

Primeira impressão - 1987

SINAIS CONVENCIONAIS

Nesta folha considera-se que uma via tem a largura mínima de 2,5 metros. A cor rosa representa zonas urbanizadas nas quais se aparecem áreas edificadas.

- VIAS DE CIRCULAÇÃO**
- ESTRADAS DE RODAGEM**
- Auto-estrada
  - Estrada pavimentada
  - Estrada sem pavimentação
  - Estrada sem pavimentação
  - Caminho
  - Trilha
  - Prefeito de estrada: federal, estadual
  - ESTRADA DE FERRO
  - Bóvia larga
  - Bóvia estreita
- LIMITES**
- Internacional
  - Estadual
  - Intermunicipal
  - Áreas especiais
- OUTROS ELEMENTOS PLANIMÉTRICOS**
- Linha transmissora de energia: Carca
  - Linha telefônica e telegráfica
  - Igreja: Escola: Mina
  - Moinho de Vento: Moinho de água
  - Campo de emergência: Farol

- ELEMENTOS ALTIMÉTRICOS**
- Ponto trigonométrico: Referência de nível
  - Ponto astronômico: Ponto barométrico
  - Cota comprovada: Cota não comprovada
  - Superfície deformada: Área
- ELEMENTOS DE VEGETAÇÃO**
- Mata: floresta: Cerrado: micoje: caatinga
  - Culturas: permanente: temporária
  - Mangue: Salina
  - Arrozal: terreno seco: úmido
- ELEMENTOS DE HIDROGRAFIA**
- Curso d'água intermitente
  - Lago ou lagoa intermitente
  - Terreno sujeito à inundação
  - Brejo ou pântano
  - Poço (água): Nascente
  - Rápidos e cachoeiras grandes
  - Rápidos e cachoeiras
  - Rocha submersa e a descoberto
  - Molha e represa: alvararia e terra
  - Ancoreadouro: Rio seco ou de aluvião
  - Recife rochoso

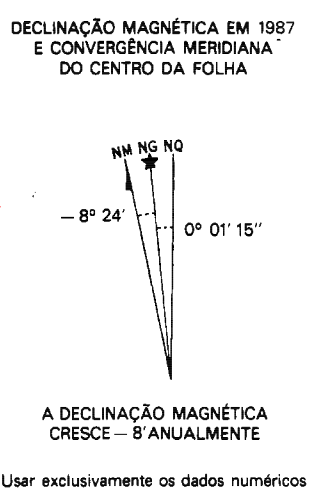
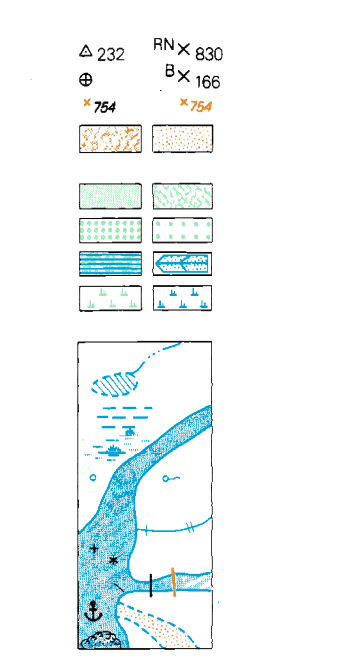

Escala 1:100000

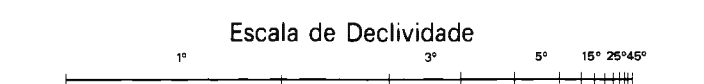

Escala de Declividade

EQUIDISTÂNCIA DAS CURVAS DE NÍVEL: 50 METROS

AS CURVAS MESTRAS ESTÃO REPRESENTADAS EM LINHA GROSSA CONTÍNUA E CORRESPONDEM A CADA 5ª CURVA DE NÍVEL.

PROJEÇÃO UNIVERSAL TRANSVERSA DE MERCATOR

DATUM VERTICAL: IMBITUBA - S. CATARINA

DATUM HORIZONTAL: SAD-69

ORIGEM DA QUILOMETRAGEM UTM: "EQUADOR E MERIDIANO 63° W. GR."

DIVISÃO ADMINISTRATIVA

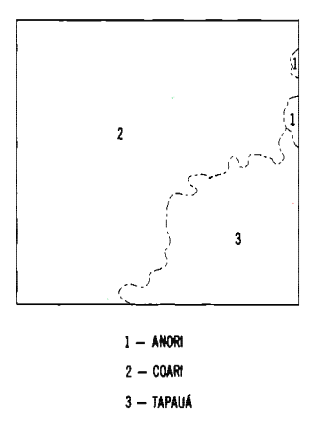

1 - ANHIL  
2 - COAR  
3 - LAGO DO SALSA

EXECUÇÃO DAS FASES

FASES	EXECUTANTES	ANO
Cobertura Aérea	Força Aérea Brasileira	1980
Apoio de Campo		1984
Restrição	IBGE - DIRETORIA DE GEODÉSIA E CARTOGRAFIA	1986
Desenho		1986
Impressão	IBGE - DA - Centro de Serviços Gráficos	1987

LOCALIZAÇÃO DA FOLHA NA UNIDADE DA FEDERAÇÃO

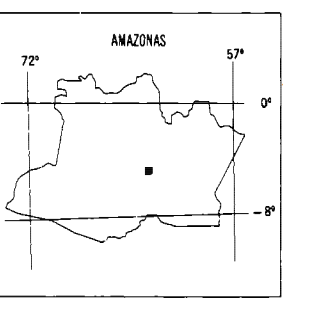

ARTICULAÇÃO DA FOLHA

RIO URUCU	COAR	LAGO DO SALSA
MI-701	MI-702	MI-703
MI-771	MI-772	MI-773
MI-844	MI-845	MI-846

DIREITOS DE REPRODUÇÃO RESERVADOS

A DIRETORIA DE GEODÉSIA E CARTOGRAFIA agradece a gentileza da comunicação de falhas ou omissões verificadas nesta Folha

AV. BRASIL, 15671 - PARADA DE LUCAS

RIO DE JANEIRO - RJ - CEP. 21241